

คู่มือผู้ใช้งาน

LD Series

Smart Safe Box

“Tuya” Application



ข้อควรระวัง

- อ่านคู่มือให้เข้าใจก่อนใช้งานตู้เซฟ หรือนำคู่มือแจกเงิน/กล่องแบตฉุกเฉินไว้ในตู้เซฟได้ขนาด
- เก็บตู้เซฟให้พื้นมือเด็ก ไม่ให้กดแกะเล่น
- หลังตั้งรหัสครั้งแรก ต้องทดสอบรหัส/สแกนนิ้วมือ ให้มั่นใจก่อนปิดประตูบานเซฟ
- ปิดประตูบานเซฟทุกครั้งหลังใช้งานเสร็จ
- หากไม่ใช้ตู้เซฟเป็นเวลานาน ต้องเอาแบตเตอรี่ของเครื่องออกเพื่อป้องกันแบตเตอรี่เสื่อม น้ำกรดไหลทำลายแผงวงจรเสียหายได้ ให้ใช้กุญแจฉุกเฉินเปิด/ปิดแทน
- เขียนบันทึกหรือถ่ายซีรียลนัมเบอร์ซึ่งอยู่ที่ตู้เซฟไว้ เพื่อติดต่อเรื่องเซอร์วิสและการรับประกันสินค้า

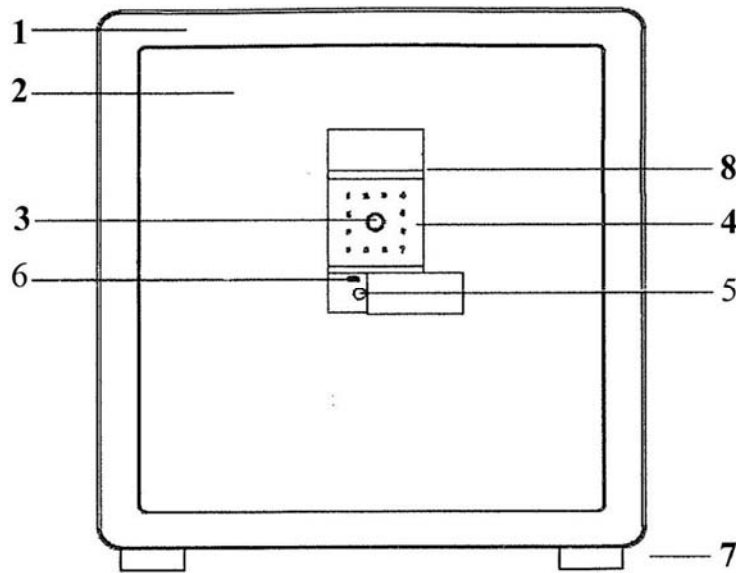

รูปที่ 1 รายละเอียดตู้เซฟ

- | | | | |
|---------------------|------------------------|-------------------|----------------|
| 1. ตัวตู้เซฟ | 2. บานตู้เซฟ | 3. สแกนลายนิ้วมือ | 4. แป้นกดรหัส |
| 5. ช่องกุญแจฉุกเฉิน | 6. ช่องเสียบแบตฉุกเฉิน | 7. ขาตู้เซฟ | 8. ไฟแสดงสถานะ |

*ไฟแอลอีดีภายในตู้ติดนาน 30 วินาทีหลังจากเปิดบานเซฟ

ไฟแสดงสถานะ: สีแดง = ผิดพลาดไม่ให้ผ่าน, สีเขียว = ถูกต้องผ่านได้, สีฟ้า = เชื่อมสายพาย

เสียงเตือน: ดิ่งดิ่งดิ่งดิ่ง (เสียงสั้น) = ผิดพลาดไม่ให้ผ่าน, ดิ่งดิ่งดิ่งดิ่ง (เสียงยาว) = ถูกต้องผ่านได้

เปิดใช้ครั้งแรก

เมื่อได้รับตู้เซฟ ค่าโรงงานจะยังไม่มีการโปรแกรมลายนิ้วมือ จะใช้นิ้วมือใดๆสแกนนิ้วก็เปิดตู้เซฟได้ แต่จะมีรหัสผ่าน ค่าโรงงานเป็นเลข “168” หรือ “88888888” เพื่อใช้ทดสอบรหัส (เมื่อมีการเพิ่มลายนิ้วมือหรือรหัสส่วนตัว รหัส “168” หรือ “88888888” จะหายไปอัตโนมัติ)

1. ใส่แบตเตอรี่ขนาด AA จำนวน 4 ก้อน ลงในถ่วงแบตเตอรี่ฉุกเฉิน
2. เสียบแบตเตอรี่ฉุกเฉินเข้าที่ช่องเสียบหน้าตู้เซฟ (ช่องที่ 6 ในรูปที่ 1)

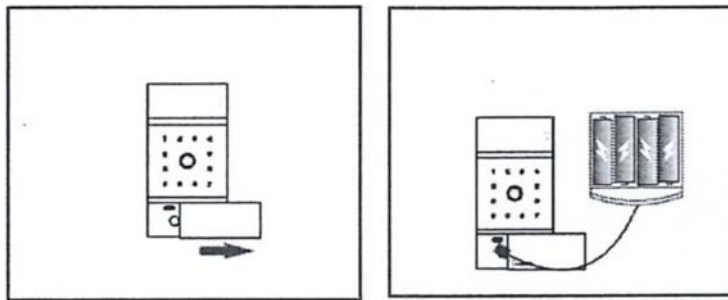

รูปที่ 2 เสียบแบตเตอรี่ฉุกเฉิน

3. ตะปุ่มกกรหัสปุ่มใดก็ได้ ให้รหัสมีแสงไฟ กดรหัสค่าโรงงาน “168” หรือ “88888888” และปุ่ม “E” (หรือสแกนลายนิ้วมือใดก็ได้) ไฟสีเขียวติดแสดงว่าถูกต้องเปิดตู้เซฟได้
4. บานตู้เซฟดึงออกมาอัตโนมัติ
5. ดึงถ่วงแบตเตอรี่ฉุกเฉินออก
6. กดเปิดลิ้นชักช่องเก็บแบตเตอรี่ที่บานตู้เซฟด้านบน ใส่แบตเตอรี่ AA 4 ก้อน จากถ่วงแบตเตอรี่ฉุกเฉิน แล้วทำการตั้งรหัสผ่านส่วนตัวและลายนิ้วมือได้ขึ้นตอนต่อไป

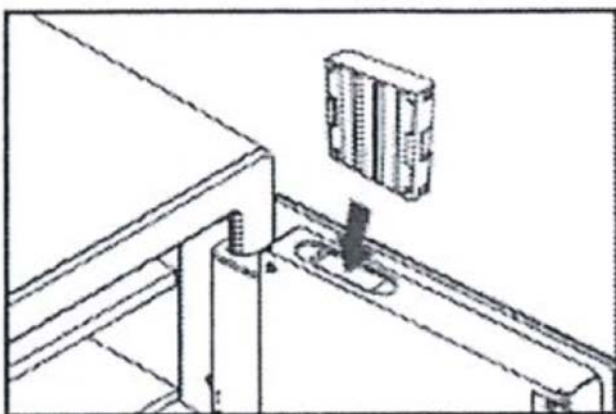

รูปที่ 3 ช่องเก็บแบตเตอรี่ตู้เซฟ

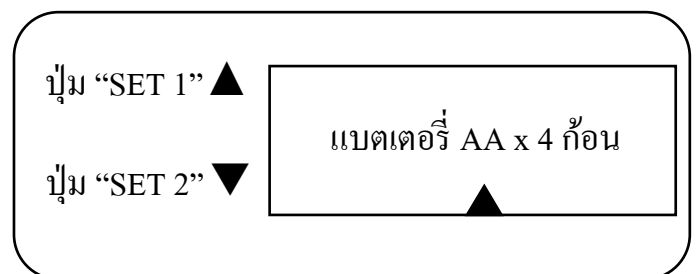

สังเกตมีเข็วล็อกถ่วงแบตเตอรี่
ช่องแบตเตอรี่มีร่องบังคับไม่ให้ใส่ผิด

คำแนะนำการตั้งค่า เปิดช่องเก็บแบตเตอรี่ จะเจอปุ่มกด 2 ปุ่ม

ปุ่ม “SET 1 ▲” : กด 1 ครั้งเพื่อเพิ่ม ลายนิ้วมือ หรือเพิ่มรหัสส่วนตัว

: กดค้าง 5 วินาที เพื่อลบลายนิ้วมือ หรือรหัสส่วนตัวทั้งหมด (ล้างค่าโรงงาน)

ปุ่ม “SET 2 ▼” : กด 1 ครั้งเพื่อเข้าโหมดซีเคียวริตี้ Security Mode (ลายนิ้วมือพร้อมรหัสส่วนตัว)

: กดค้าง 3 วินาที เพื่อเชื่อมแอป Tuya app ไฟสีฟ้าด้านหน้ากระพริบเชื่อมภายใน 60วินาที

เพิ่มลายนิ้วมือ / รหัสผ่านส่วนตัว

เมื่อได้รับตู้เซฟ เพื่อความปลอดภัย ต้องเพิ่มลายนิ้วมือ และ รหัสผ่านส่วนตัวไว้ หากเกิดกรณีผิดพลาดทางเทคนิคจะได้มีวิธีอื่นเปิดตู้เซฟได้ เช่น ถ้าเกิดนิ้วเจ็บอ่านลายนิ้วมือไม่ได้ ก็ยังมีรหัสผ่านส่วนตัวใช้งาน

วิธีเพิ่มลายนิ้วมือ

กดปุ่ม “SET 1 ▲” 1 ครั้ง มีเสียงพร้อมไฟสีเขียวติด

ทาบน้ำมือนิ้วที่ต้องการ 3 ครั้ง ถ้าลายนิ้วมือถูกต้องไฟสีเขียวติดพร้อมเสียง “ดิง ดิง” (2 ครั้ง)

ถ้าไม่ผ่านไฟสีแดงติด สามารถเพิ่มลายนิ้วมือได้ต่อเนื่อง รองรับ 30 ลายนิ้วมือ

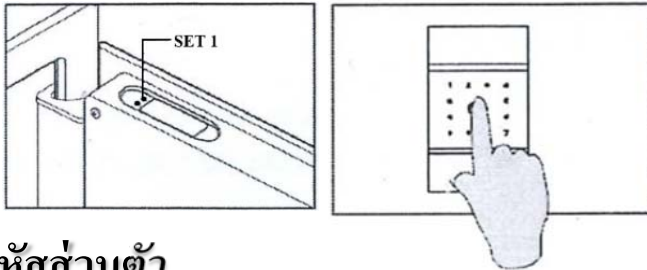

รูปที่ 4 สแกนลายนิ้วมือ

หากผิดขั้นตอน กดปุ่ม “C” เพื่อยกเลิก

วิธีเพิ่มรหัสส่วนตัว

กดปุ่ม “SET 1 ▲” 1 ครั้ง มีเสียงพร้อมไฟสีเขียวติด

กดปุ่มรหัสส่วนตัวที่ต้องการ 3 ถึง 8 หลัก และปุ่ม “E” ,กดปุ่มรหัสส่วนตัวซ้ำอีกครั้ง และปุ่ม “E”

ถ้ารหัสผ่านถูกต้องไฟสีเขียวติดพร้อมเสียง “ดิง ดิง” (2 ครั้ง) ถ้าไม่ถูกต้องไฟสีแดงติด รองรับรหัส 10 ชุด

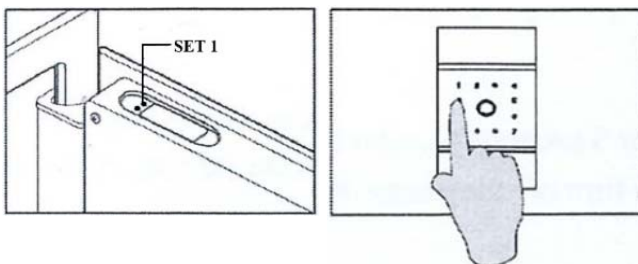

รูปที่ 5 กดรหัสส่วนตัว

หากผิดขั้นตอน กดปุ่ม “C” เพื่อยกเลิก

การล้างค่าเป็นค่าโรงงาน

กดปุ่ม “SET 1 ▲” : กดค้าง 5 วินาที เพื่อลบ ลายนิ้วมือ หรือรหัสส่วนตัวทั้งหมด (ล้างค่าโรงงาน) มีเสียงดัง “ดิง ดิง ดิง ดิง” (4 ครั้ง) จะมีแค่รหัสที่เป็นค่าโรงงาน “168” หรือ “88888888”

โหมดการปลดล็อค

การเปิดใช้งานโหมดทั่วไป และ โหมดซีเคียวริตี้ เลือกโดยกดปุ่ม “SET 2” กด 1 ครั้ง

โหมดซีเคียวริตี้ : ปลดล็อคตู้เซฟโดยสแกนลายนิ้วมือ และ รหัสผ่านส่วนตัว จึงจะเปิดตู้เซฟได้

กดปุ่ม “SET 2 ▼” กด 1 ครั้ง มีเสียงดัง “ดิง ดิง” (2 ครั้ง) = เป็นโหมดซีเคียวริตี้

โหมดทั่วไป : ปลดล็อคตู้เซฟโดยสแกนลายนิ้วมือ หรือ รหัสผ่านส่วนตัว ใดๆอย่างหนึ่ง (ค่าโรงงาน)

กดปุ่ม “SET 2 ▼” กด 1 ครั้ง มีเสียงดัง “ดิง ดิง ดิง” (3 ครั้ง) = เป็นโหมดทั่วไป

หมายเหตุ: หากกดปุ่ม “SET 2 ▼” มีเสียงดิงดิงดิงดิง (เสียงสั้น) อาจเพิ่มแค่ลายนิ้วมือ หรือ รหัสผ่านส่วนตัวไว้อย่างเดียว จะไม่สามารถใช้โหมดความปลอดภัยได้

การป้องกันแอบมองรหัสส่วนตัว

ระบบป้องกันผู้อื่นแอบมองรหัส โดยสามารถกดปุ่มตัวเลขอะไรก็ได้ ผสมรหัสจริง ได้ถึง 15 ตัว เช่น เมื่อต้องการเปิดตู้เซฟ กดปุ่มตัวเลข “123456781689012” และ “E” สังกेतุ “168” คือรหัสจริง โดยผู้ที่แอบมองรหัส ก็ไม่สามารถจำได้ และสามารถกดเลขไม่ให้ซ้ำกันได้ในทุกครั้งที่เปิดเซฟ

การเปิด/ปิดเสียงปุ่มกดรหัส

หากต้องการปิดเสียงการกดปุ่ม

✖ กดปุ่ม “E” ค้างไว้ 3 วินาที ไฟสีเขียวติด = การปิดเสียงปุ่มกดรหัส

))) กดปุ่ม “E” ค้างไว้ 3 วินาที ไฟสีเขียวติด พร้อมเสียง “ดิง” (1 ครั้ง) = การเปิดเสียงปุ่มกดรหัส

หมายเหตุ: ฟังก์ชันนี้ไม่สามารถปิดเสียง ปุ่ม C/การตั้งค่า/รหัสผิด/นิ้วผิด/เตือนการทุบ/เตือนแบตเตอรี่หมดได้

การแจ้งเตือนออถารัม

➤ การแจ้งเตือนการทูป:

การเปิดการแจ้งเตือนการทูปตู้เซฟ กดปุ่ม “C” ค้างไว้ 5 วินาที จนไฟเป็นดับและติด หากมีการทูปตู้เซฟ จะมีเสียงบ้ชเซอร์ดังนาน 20 วินาที สามารถสแกนนิ้วมือหรือกรหัสผ่านเพื่อหยุดเสียงได้

➤ การแจ้งเตือนสแกนนิ้ว/รหัสผ่านผิดพลาด:

หากกรหัสผ่านส่วนตัวผิดพลาดเกิน 3 ครั้ง หรือ สแกนลายนิ้วมือผิดพลาดเกิน 5 ครั้ง จะมีเสียงบ้ชเซอร์ดังนาน 20 วินาที และจะลือกปุ่มกดไม่ได้ สแกนนิ้วไม่ได้ นาน 3 นาที ไม่สามารถใช้งานได้ ต้องรอนครบเวลา

➤ การแจ้งเตือนแบตเตอรี่ต่ำ:

หากแบตเตอรี่ที่อยู่ภายในตู้เซฟ AA x 4 ก้อน ต่ำกว่า 4.8 โวลต์ +/- 0.3 โวลต์ (ปกติ 6 โวลต์) จะแจ้งเตือนทุกครั้ง ที่สแกนนิ้วหรือกรหัสผ่านตัวเปิดตู้เซฟ จะมีเสียง “ดิง ดิง ดิง ดิง” “ดิง ดิง ดิง ดิง” “ดิง ดิง ดิง ดิง” ควรเปลี่ยนแบตเตอรี่ทันทีทั้ง 4 ก้อน ถ่าน AA x 4 ก้อน ใช้เป็น 'อัลคาไลน์' เท่านั้น

➤ การแจ้งเตือนการเปิดบานประตูค้าง:

หากมีการเปิดบานประตูค้างไว้เกิน 60 วินาที จะมีเสียงเตือน “ดิง ดิง ดิง” (3 ครั้ง) เตือนให้ปิดบานประตู

การเปิดตู้เซฟฉุกเฉิน

เลื่อนเปิดช่องใต้แป้นกด ใส่ถ่านถ่วงแบตเตอรี่ฉุกเฉิน เสียบกรหัส/ลายนิ้วมือ

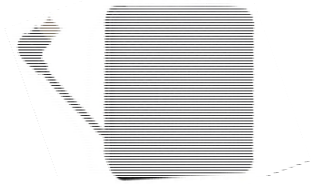
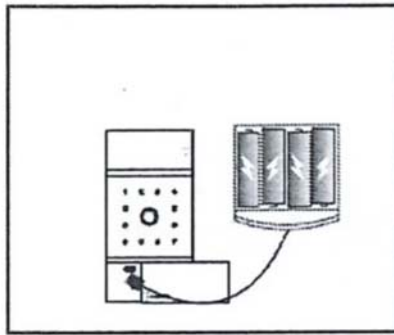
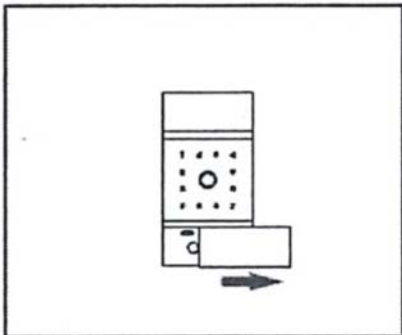

ถ่วงแบตเตอรี่ฉุกเฉิน

* ใช้ USB Type-C ของมือถือได้

เลื่อนเปิดช่องใต้แป้นกด ใช้กุญแจฉุกเฉินเสียบหมุนขวาเปิด

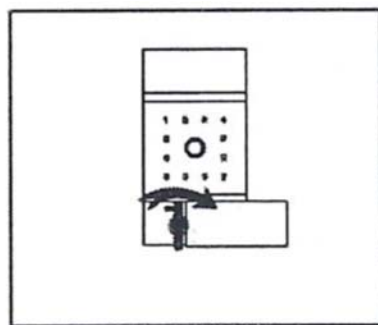
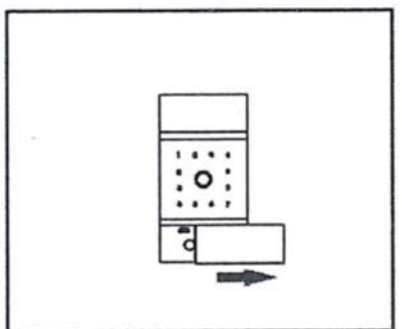

กุญแจฉุกเฉิน

รูปที่ 6 การเปิดตู้เซฟฉุกเฉิน

การเปลี่ยนรหัสแบบเลื่อนช่องเก็บของส่วนตัว

ตู้เซฟรุ่น LD-55 มีรหัสแบบเลื่อนช่องเก็บของส่วนตัวชั้นบน

รหัสจากทางโรงงานจะเป็น 0 0 0

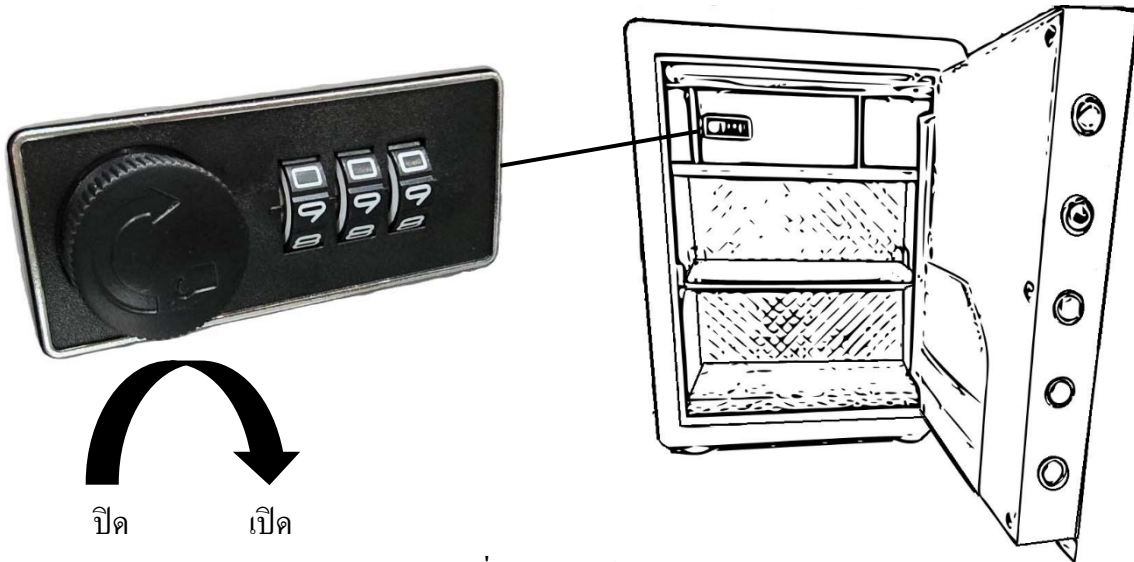

รูปที่ 7 ภายในตู้เซฟ LD-55

เปิดดูด้านหลัง ยังไม่ปิดบานจนกว่าจะเปลี่ยนรหัสและทดสอบการทำงานเรียบร้อยแล้วเท่านั้น



รูปที่ 8 ตัวอย่างการเปลี่ยนรหัสเป็น 9 9 9

การติดตั้งใช้งานแอปพลิเคชัน Tuya Smart



หมายเหตุ:

ผู้เซฟต้องอาศัยสัญญาณวิทยุ ในการเชื่อมต่อกับแอปพลิเคชัน Tuya Smart ที่ติดตั้งบนสมาร์ตโฟน
ดังนั้นระยะระหว่างผู้เซฟกับโมเด็มวิทยุ ต้องไม่เกิน 5 เมตร

ควรวางผู้เซฟให้อยู่ในระยะวิทยุมากที่สุด รองรับคลื่นวิทยุ 2.4GHz เท่านั้น

“คำสั่ง Push Notification การแจ้งเตือน อาจไม่รองรับในมือถือบางรุ่นบางยี่ห้อ ไม่สามารถยึดเป็นข้ออ้างอิงได้”

1.การติดตั้งแอป

1.1 ดาวน์โหลดแอป Tuya Smart และติดตั้งให้เรียบร้อย

ค้นหาแอป “Tuya Smart” ใน Play Store ของมือถือ Android



ค้นหาแอป “Tuya Smart” ใน App Store ของมือถือ IOS



1.2 สมัครสมาชิกให้เรียบร้อย

เปิดแอปพลิเคชัน ใช้อีเมลในการสมัครสมาชิก แนะนำเป็นอีเมลเครื่องที่ใช้ลงแอป

1.3 เปิดการแจ้งเตือน

เปิดการแจ้งเตือนแอปพลิเคชัน Android (มือถือแต่ละยี่ห้อแต่ละรุ่นไม่เหมือนกัน)

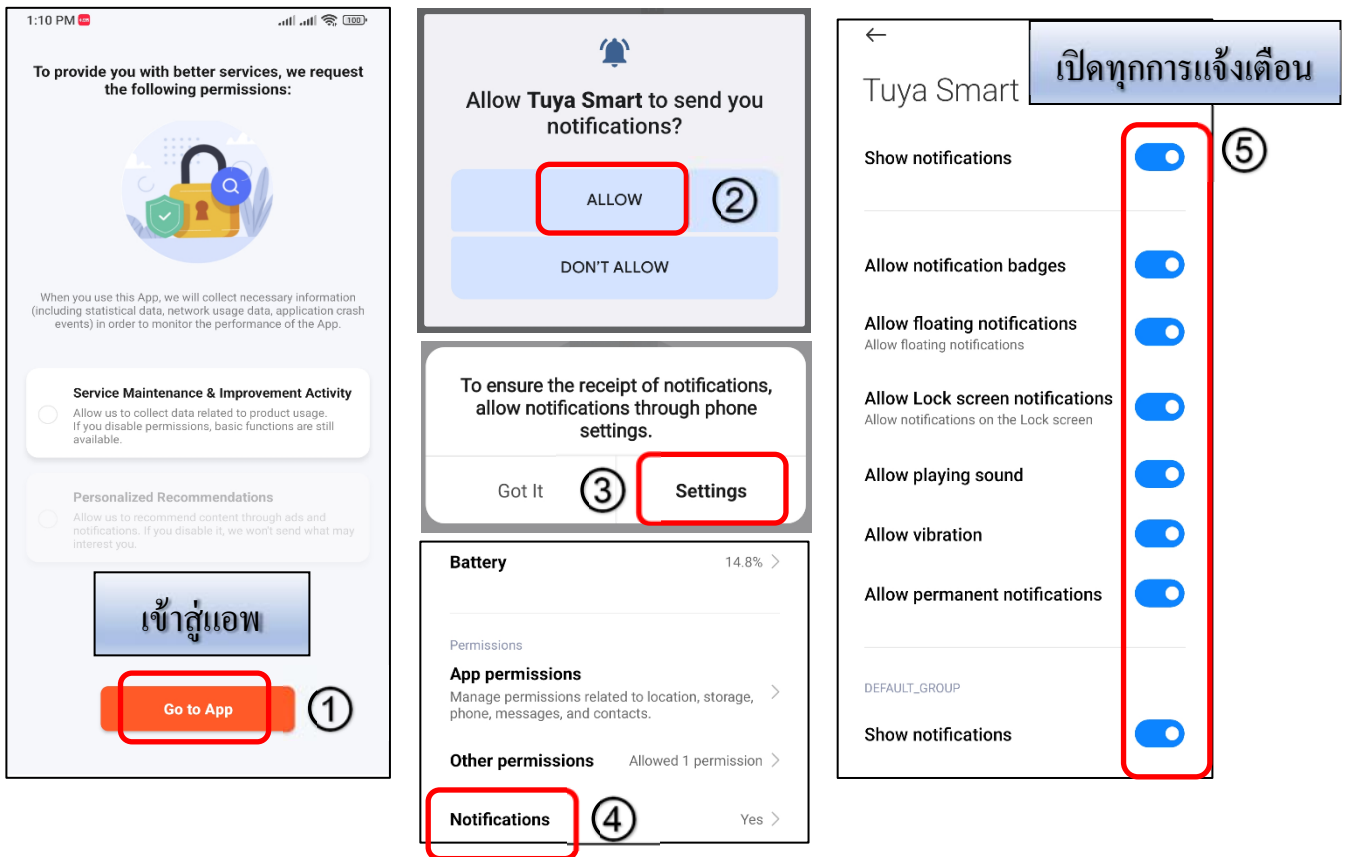

เปิดการแจ้งเตือนแอปพลิเคชัน IOS (มือถือแต่ละยี่ห้อแต่ละรุ่นไม่เหมือนกัน)



1.4 เพิ่มตู้เซฟเข้าแอป

- ครั้งแรกก่อนเข้าแอป ให้เชื่อมต่อสายพายเป็น 2.4GHz ก่อน แต่เมื่อทำสำเร็จแล้ว สามารถใช้สายพายอื่นๆ หรือเครือข่ายมือถือใช้งานได้ตามปกติ
- แอปเป็นตัวเก็บข้อมูลและแจ้งเตือนเท่านั้น ไม่มีการเก็บรหัสตู้เซฟเข้ามาในแอป ดังนั้นไม่มีแอปก็สามารถใช้งานตู้เซฟได้ตามปกติ

กดปุ่ม “SET 2” ค้างไว้ 5 วิ

ไฟสีฟ้าหน้าตู้เซฟกระพริบแล้ว ทำการกดเพิ่มอุปกรณ์บนแอป

เลือก Safe box(BLE)

ตัวอย่าง 2.4G/5G

ตัวอย่าง 2.4G

ตัวอย่าง 5G

เพิ่ม

No devices

Add Device

Camera & Lock

Smart box (BLE)

- หากเชื่อมต่อแล้วไม่สำเร็จ ให้เริ่มต้นทำใหม่, เปลี่ยนสายพายชื่อใหม่, เริ่มเข้าแอปใหม่ตั้งแต่ต้น

Reset the device

Please complete the setting according to the following steps:

- Power on the device;
- Turn on Bluetooth on the mobile;
- Set the door lock to network distribution status by following the manual.

ติ๊กเลือก

Enable Bluetooth network distribution

Next

Reset Device Step by Step

You are advised to enable Bluetooth.

Turn on Bluetooth

เปิดบลูทูธมือถือ

Tuya Smart wants to turn on Bluetooth.

Deny

Allow

Enter Wi-Fi Information

Choose Wi-Fi and enter password

ชื่อสายพาย

รหัสสายพาย

1 device(s) added successfully

Smart Safe

Added successfully

Done

เจอตู้เซฟ

- สายพายต้องเป็น 2.4GHz เท่านั้น
- วางมือถือให้อยู่ใกล้ตู้เซฟและสายพาย
- การเพิ่ม Safe box(Wi-Fi) เป็นอีกวิธีที่ทำได้

2.การใช้งาน

2.1 หน้าหลัก เป็นหน้าแรกที่กดรูปตู้เซฟเข้ามาเจอแสดงเมนู

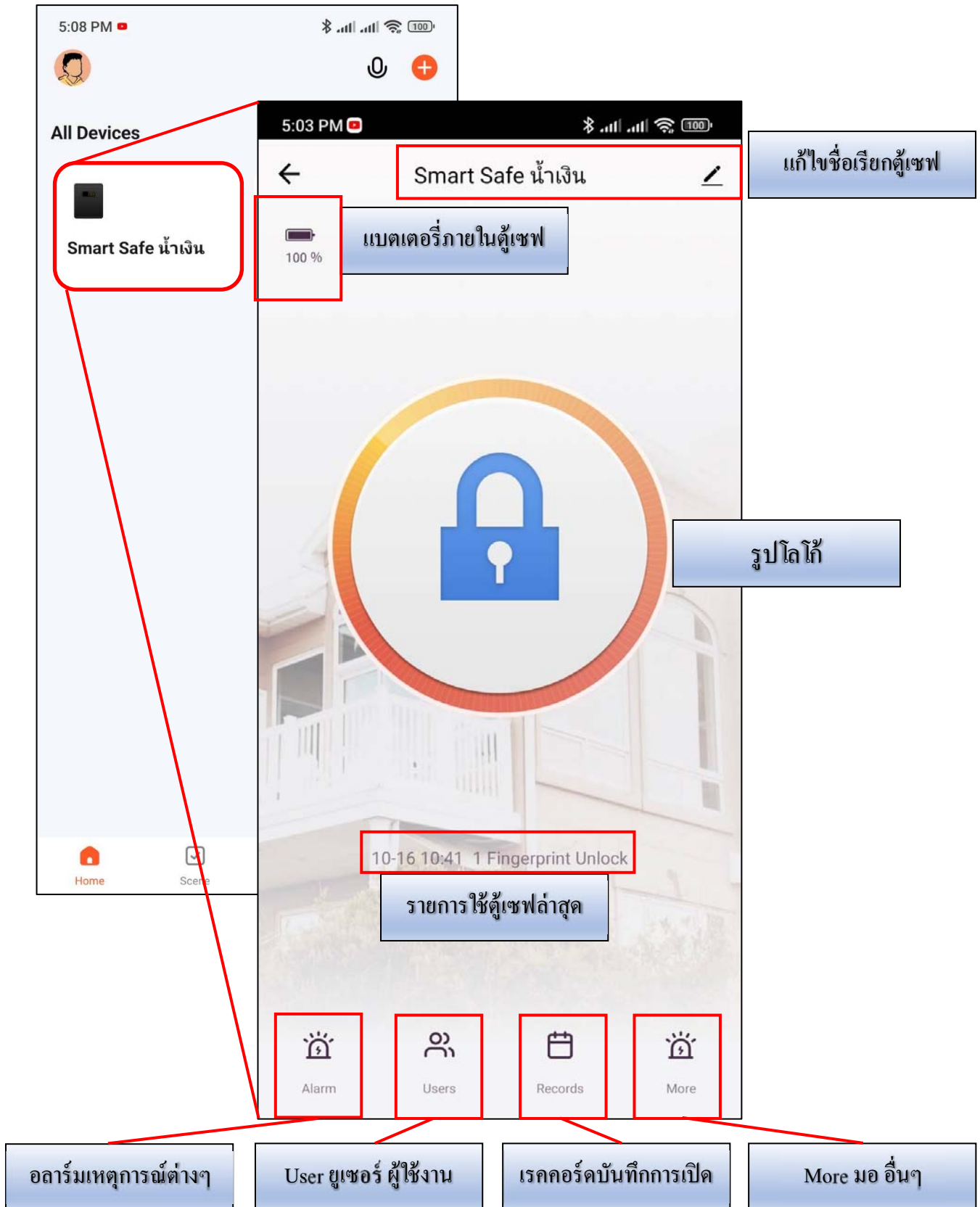

2.2 Alarm อลาร์มแจ้งเตือนเหตุการณ์ต่างๆ

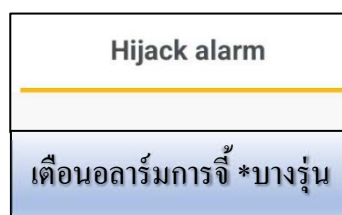
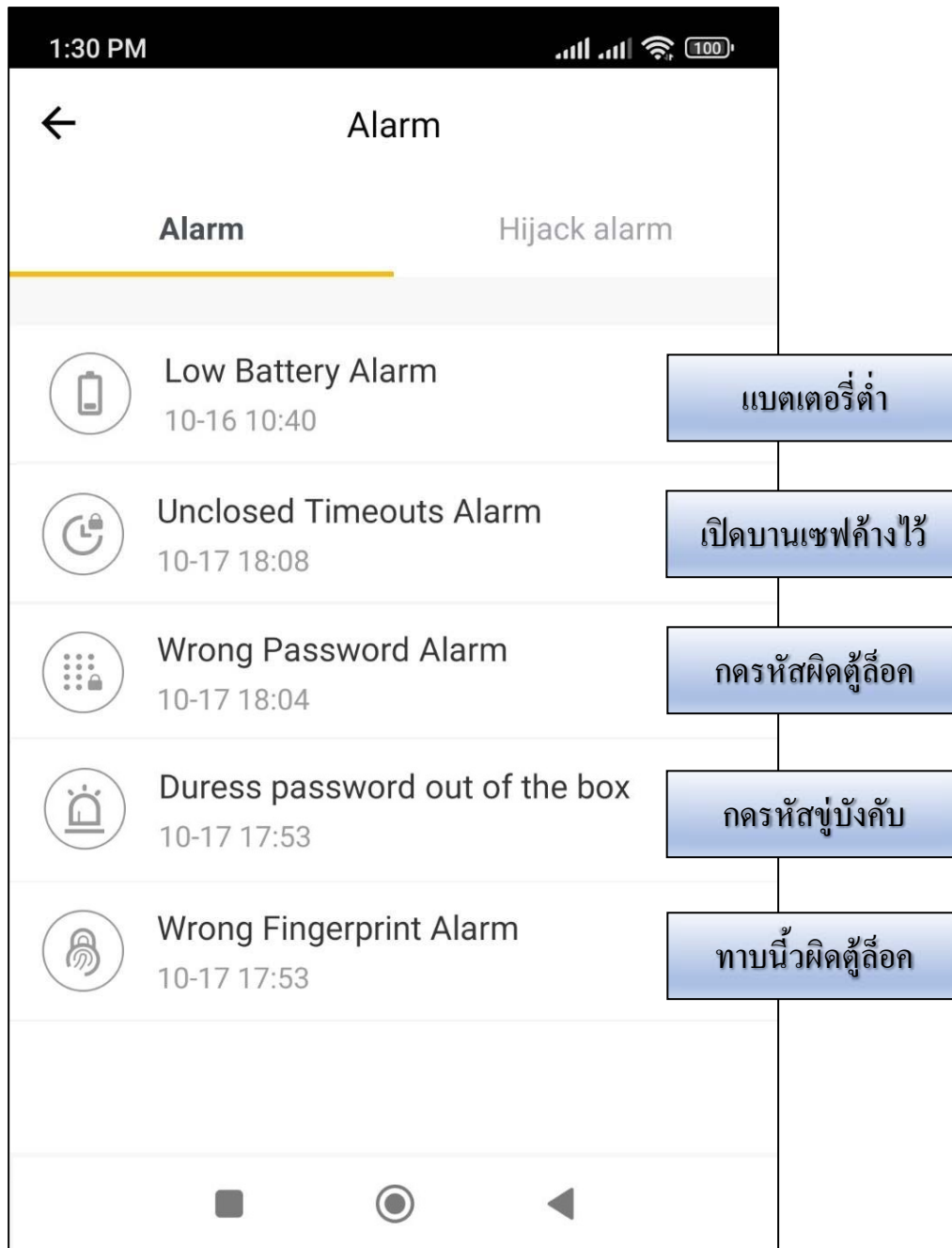

2.3 User การเพิ่มผู้ใช้งานให้กับมือถือเครื่องอื่น การเพิ่มข้อมูลในมือถือเครื่องแม่

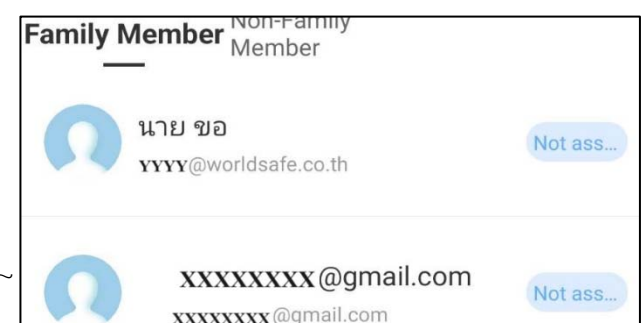
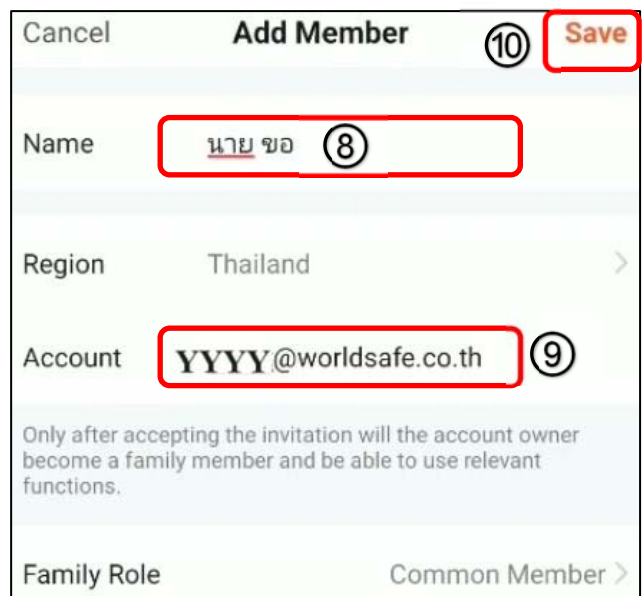
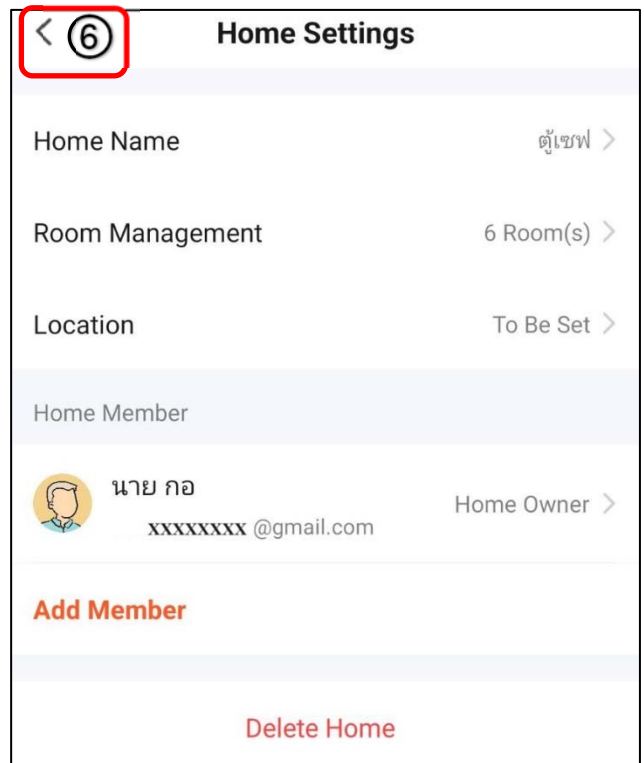
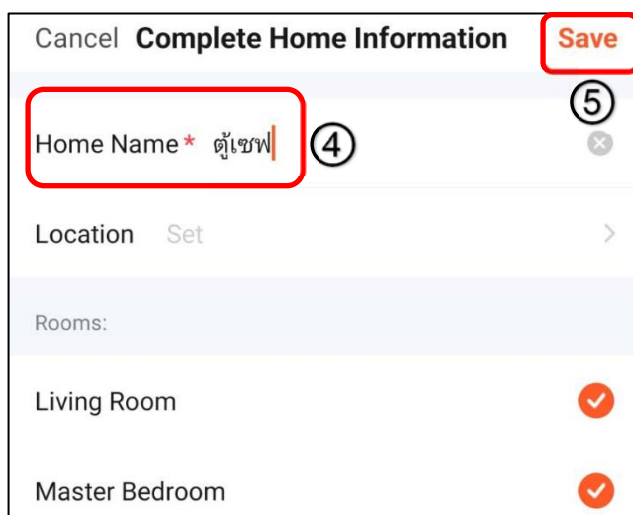
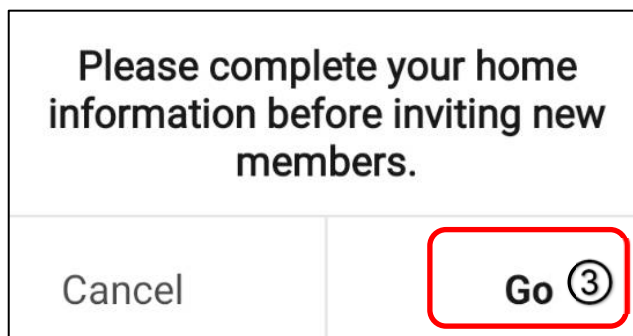
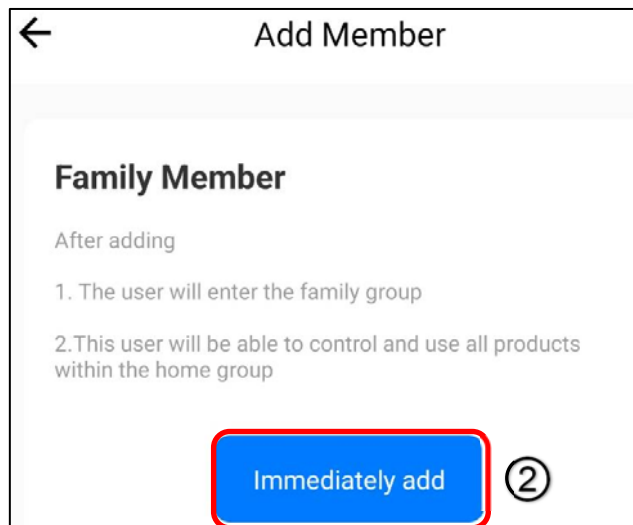
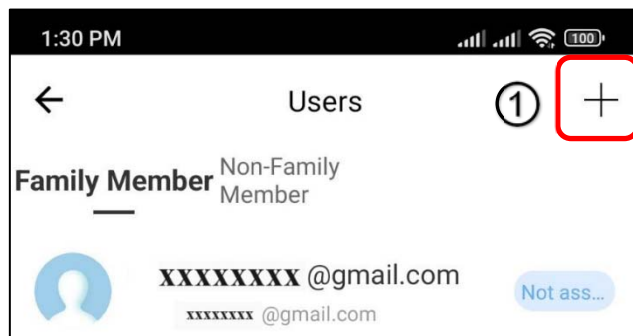

การเพิ่มข้อมูลในมือถือเครื่องลูก สมัครใช้งานในแอปพลิเคชัน Tuya ให้เรียบร้อย

กดล็อกอินเข้าแอปพลิเคชัน

Home Message 29 นาทีที่แล้ว
 นาย กอ has invited you to join home **ตู้เซฟ**. You can accept the invitation in "My > Home Management" and join the home.

บ้าน อัจฉริยะ Smart 1 **ฉัน**

นาย ขอ ตัวอย่างชื่อเครื่องลูก

Third-Party Voice Services **เพิ่มเติม >**

Alexa Google Assistant SmartThings

การจัดการบ้าน ② >

การจัดการบ้าน

บ้านของฉัน .. >

ตู้เซฟ รอให้เข้าร่วม >

เพิ่มครอบครัว

Join **ยืนยันคำเชิญ**

คุณได้รับคำเชิญให้เข้าร่วมบ้านอัจฉริยะ "ตู้เซฟ" เพื่อเพลิดเพลินไปกับชีวิตที่ชาญฉลาด คุณแน่ใจหรือไม่ว่าต้องการเข้าร่วม

ปฏิเสธ **ยอมรับ ③**

อุปกรณ์ทั้งหมด Living Room Master Bed...

Smart Safe นำเงิน 10-19 14:02 ④ **อุปกรณ์ที่แชร์มา**

Smart Safe นำเงิน

100 %

สามารถดูบันทึก ⑤
 ทำงานได้เหมือนเครื่องแม่

10-19 14:01 Remote Unlock via App

Alarm Records More

วิธีลบผู้ใช้งานที่แชร์การใช้งานออกจากเครื่องแม่

เข้าไปที่เครื่องแม่ Smart **ฉัน**

Home Management >

Home Member **เลือกชื่อเครื่องลูก**

นาย ขอ YYY@worldsafe.co.th >

นาย กอ XXXXXXXX@gmail.com Home Owner >

Remove Member **กดลบ**

การใส่ชื่อการสแกนนิ้ว หรือการกรหัสผ่าน

Non-Family Member

After adding

1. This user only appears in the member list of the current lock and only does the corresponding relationship with the unlock record
2. The user is unable to gain operational and administrative rights for any device
3. To grant the user access to the lock, use the share function

Immediately add ①

Fingerprint Unlock

Fingerprint Unlock

1

③ ใส่ตัวเลข 1

Enter the Fingerprint Unlock number (0-999) assigned to the lock

Set to hijack Fingerprint Unlock

Set hijack password instructions

Edit member information ④ Save

Name

สแกนนิ้ว ②

ใส่ชื่อผู้ใช้

Fingerprint Unlock

- Fingerprint Unlock 1 >

+ Add the fingerprint

Password Unlock

+ Add a password

Users

Family Member **Non-Family Member**

สแกนนิ้ว

รหัสผ่าน

หมายเหตุ:

บางรุ่นสามารถแยกชื่อผู้ใช้งานได้จากลำดับการเพิ่มสแกนนิ้วมือหรือกรหัส (รุ่นการสแกนใบหน้า)

2.3 Records บันทึกการเปิดตู้เซฟ บันทึกย้อนหลังได้ 50 เหตุการณ์

Records

2023-10-17 Tues

วันเวลา

18:14

สแกนนิ้ว Fingerprint Unlock

สแกนนิ้วเปิด

18:03

รหัสผ่าน Password Unlock

กรหัสเปิด

2.4 More การรีโมทสั่งอนุญาตเปิดตู้เซฟ

กรณีต้องการให้ผู้อื่นเปิดตู้เซฟให้ โดยที่เจ้าของตู้เซฟกดมือถือรีโมทสั่งอนุญาตให้ มีการใช้งาน 2 แบบคือ

2.1 การกดสั่งงานอนุญาตจากแอป แล้วให้คนที่อยู่หน้าตู้เซฟกดปุ่ม “00E” เพื่อเปิดตู้เซฟ

2.2 การให้คนที่อยู่หน้าตู้เซฟกดปุ่ม “00E” ให้เตือนไปที่แอป ผู้ใช้เปิดแอปสั่งเปิดตู้เซฟ

การกดสั่งงานอนุญาตจากแอป แล้วให้คนที่อยู่หน้าตู้เซฟกดปุ่ม “00E” เพื่อเปิดตู้เซฟ

2.4.1 ในแอปกดไปที่หน้า More

2.4.2 กดเลื่อนไปทางขวา ในหัวข้อ Business model

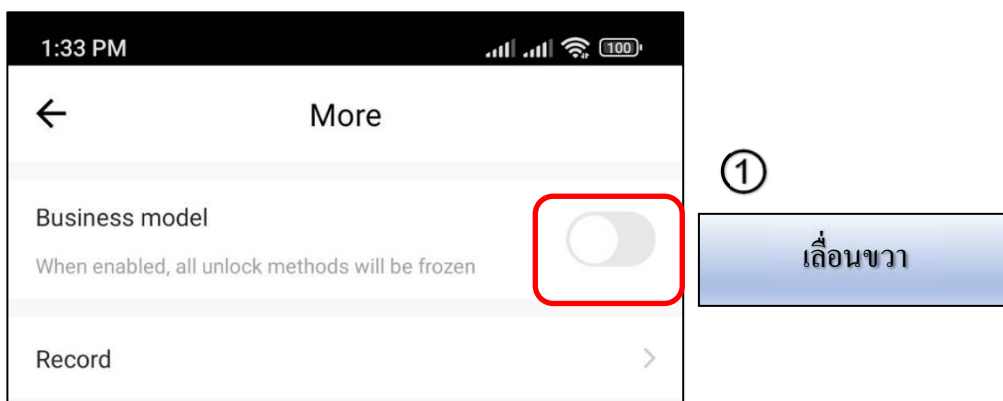

2.4.3 มีหน้าต่างนับเวลาถอยหลัง 60 วินาที

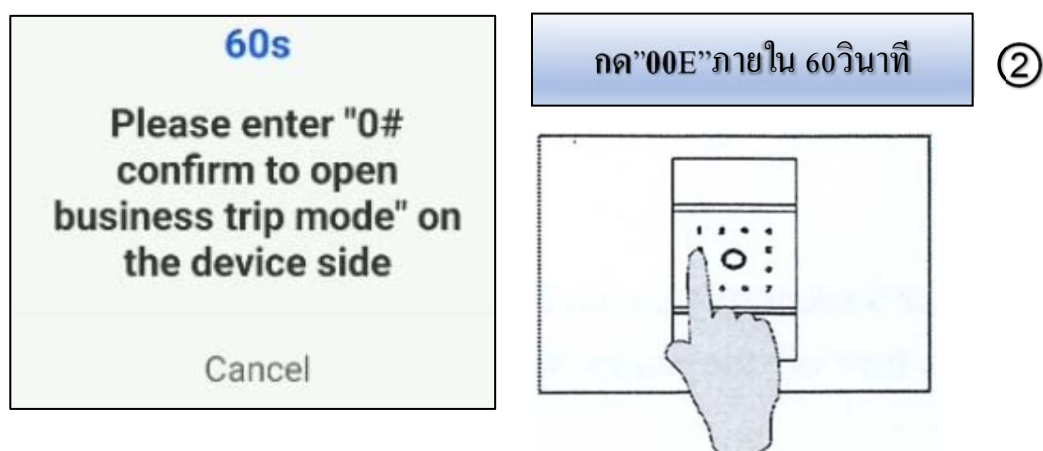

2.4.4 โทรศัพท์หาผู้ใช้งานหน้าตู้เซฟให้กด “00E” ไฟฟ้ากระพริบ (ตัวเลขไม่เหมือนกันในแต่ละรุ่น)

2.4.5 มีหน้าต่างข้อความเตือน ทำขั้นตอนต่อไป

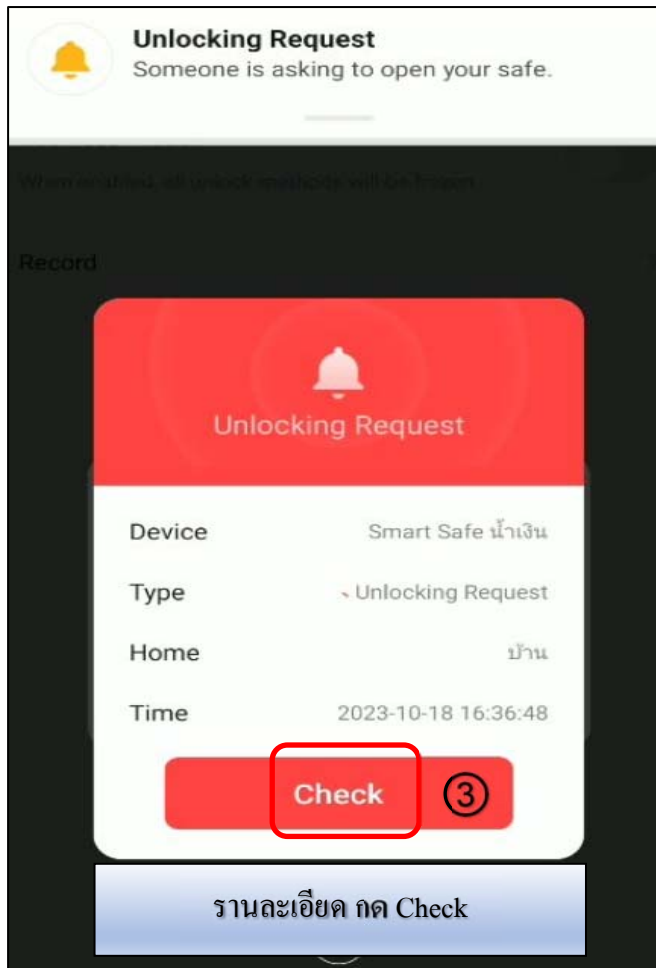

ข้อความเตือนต้องการเปิดตู้เซฟ

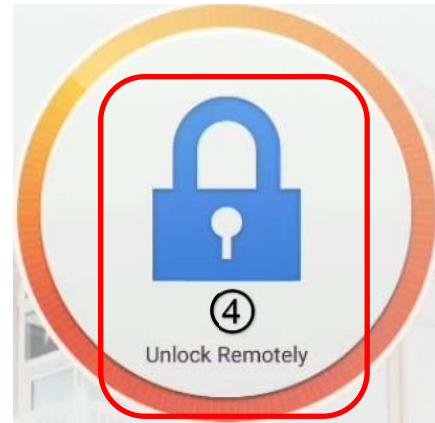

แตะรูปล็อก

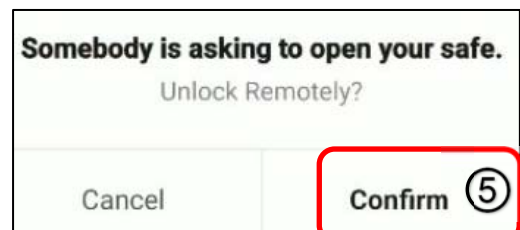

ยืนยันการปลดล็อกเปิดเซฟ

ตู้เซฟมีเสียงพร้อมไฟเขียวติด พร้อมบานประตูเซฟดึงออกมา

การกดรีโมทอนุญาตเปิดเซฟเปิดได้ครั้งต่อครั้งเท่านั้น หากเลยเวลาต้องกดตามขั้นตอนใหม่

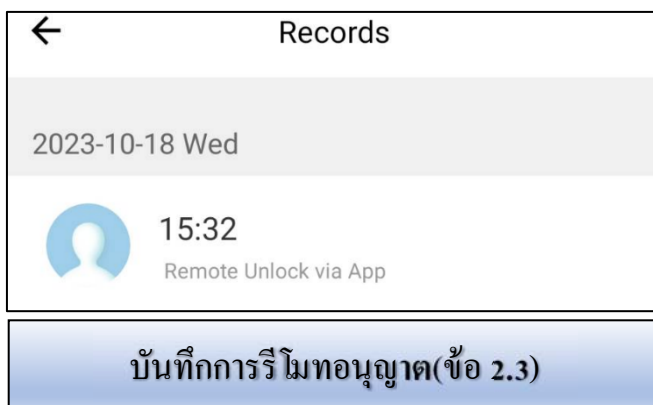

บันทึกการรีโมทอนุญาต(ข้อ 2.3)

แบบให้คนที่อยู่หน้าตู้เซฟกดปุ่ม “00E” ให้เตือนไปที่แอป ผู้ใช้เปิดแอปสั่งเปิดตู้เซฟ

2.4.6 ให้ผู้ใช้งานหน้าตู้เซฟกด “00E” ไฟสีฟ้ากระพริบ (ตัวเลขไม่เหมือนกันในแต่ละรุ่น)

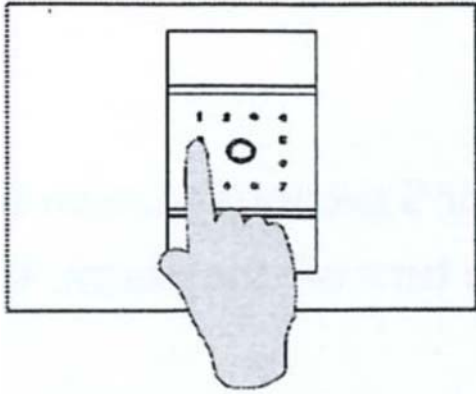

①

กด “00E” ไฟสีฟ้า กระพริบนาน 60วินาที

2.4.7 มีหน้าต่างข้อความเตือนบนมือถือ เข้าแอปแล้วกดเปิดตู้เซฟ

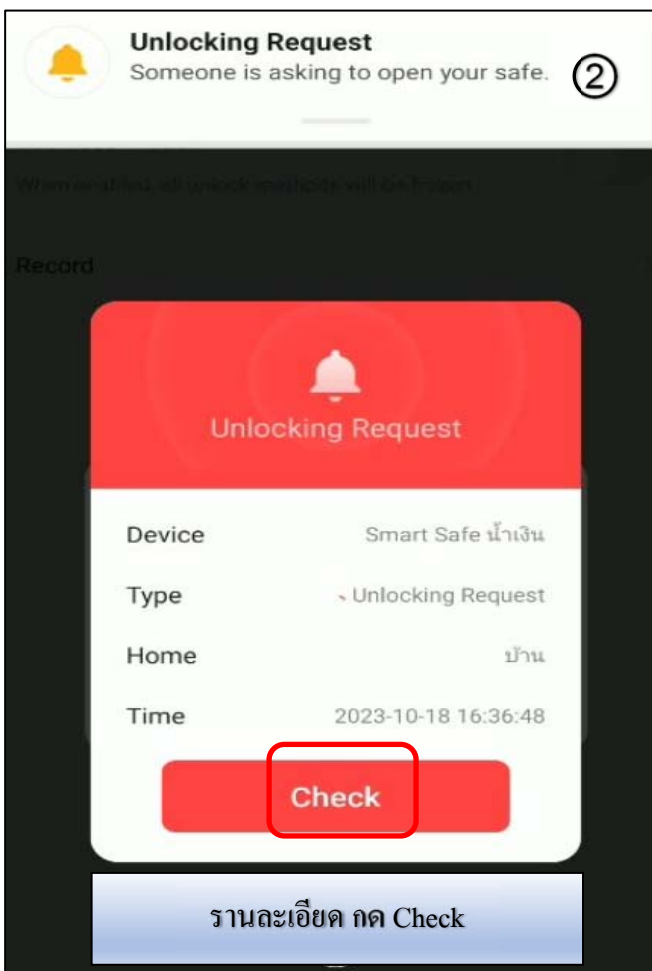

②

ข้อความเตือนต้องการเปิดตู้เซฟ

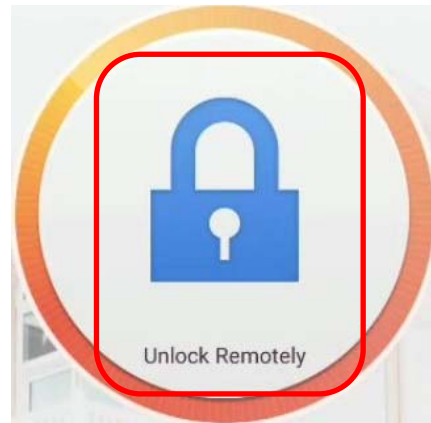

③

แตะรูปล็อก

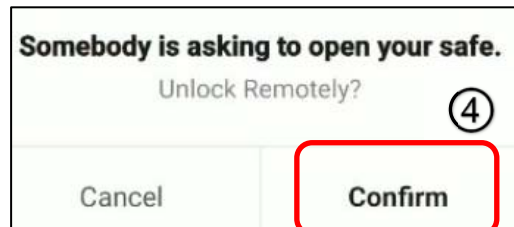

④

ยืนยันการปลดล็อกเปิดเซฟ

2.5 More >Record เมนูบันทึกเตือนความจำ

ใช้บันทึกเตือนความจำ การเก็บทรัพย์สิน

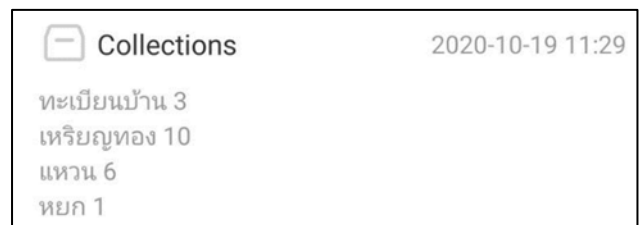
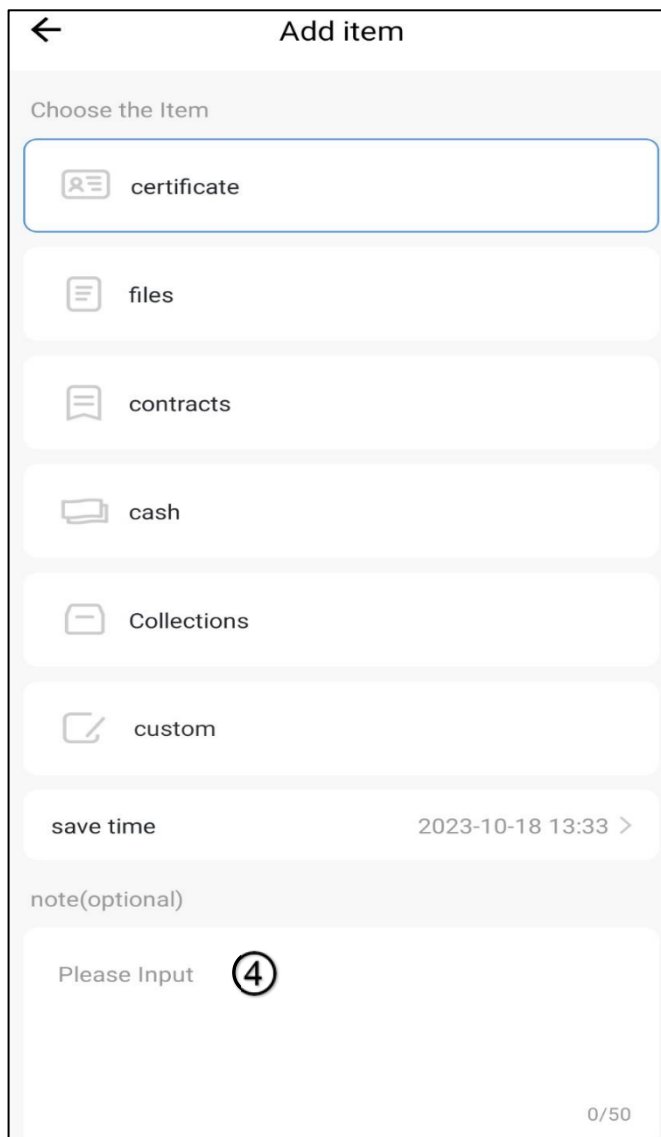
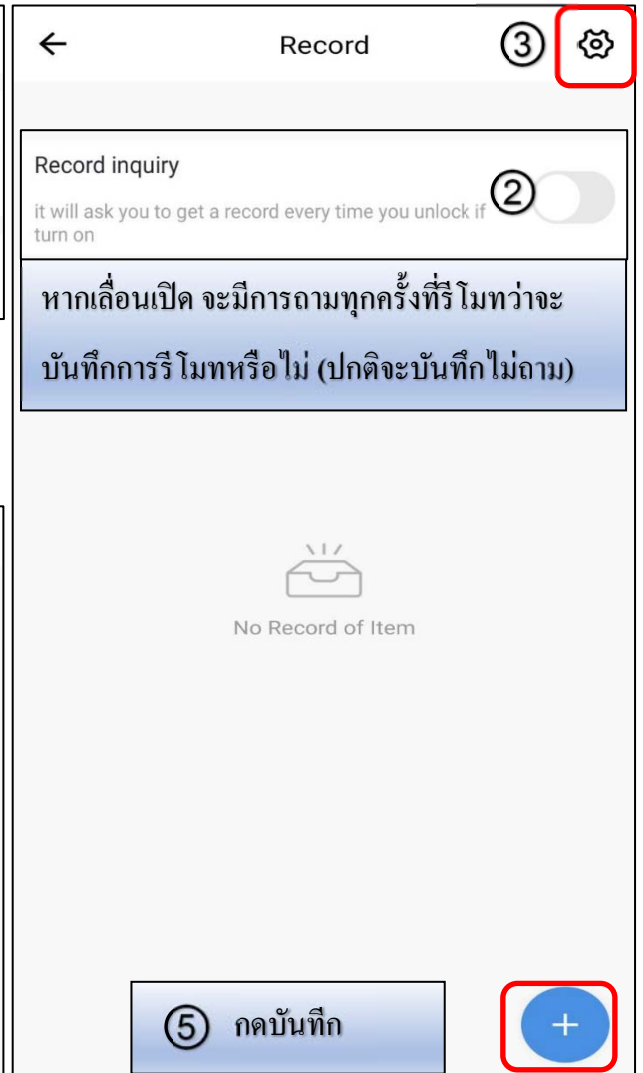
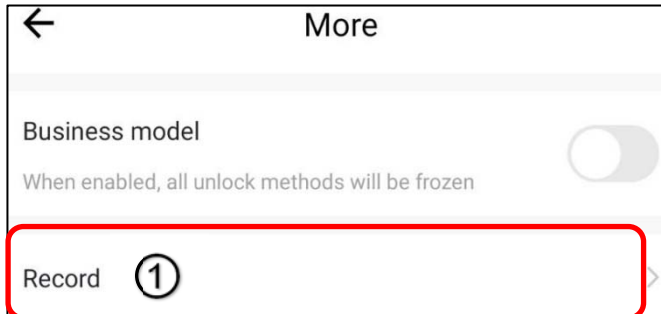

บันทึกได้หน้าเดียวไม่เกิน 50 ตัวอักษร

2.6 รายละเอียดการแจ้งเตือนต่างๆ

สามารถดูรายละเอียดการแจ้งเตือนต่างๆของแอปพลิเคชัน

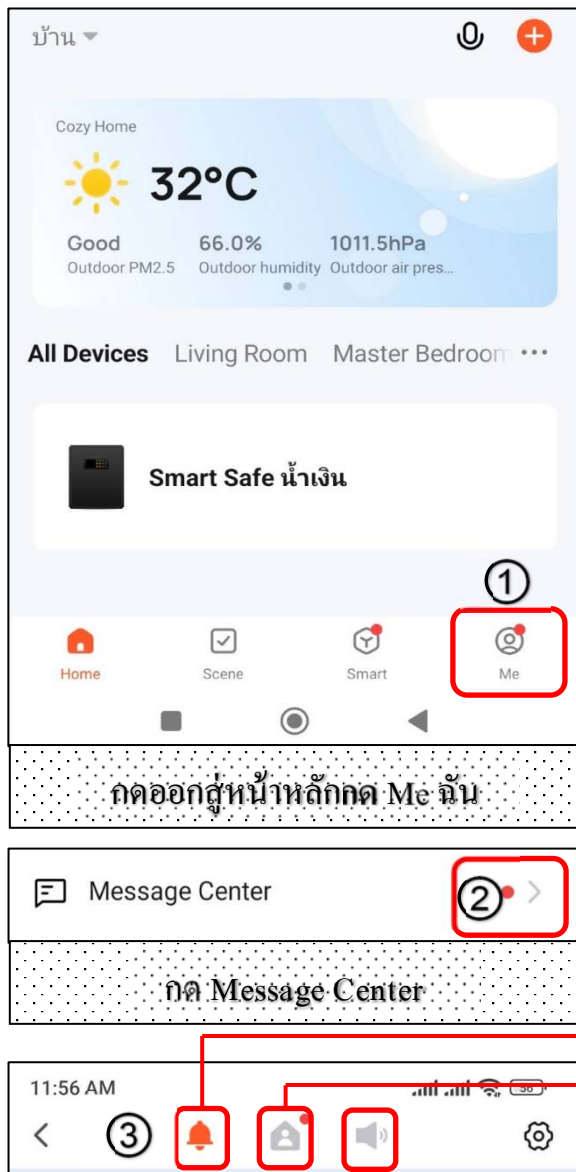

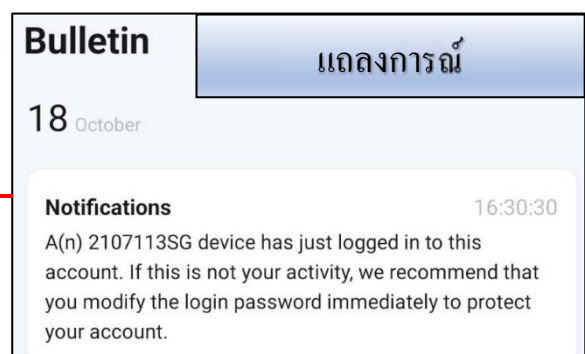
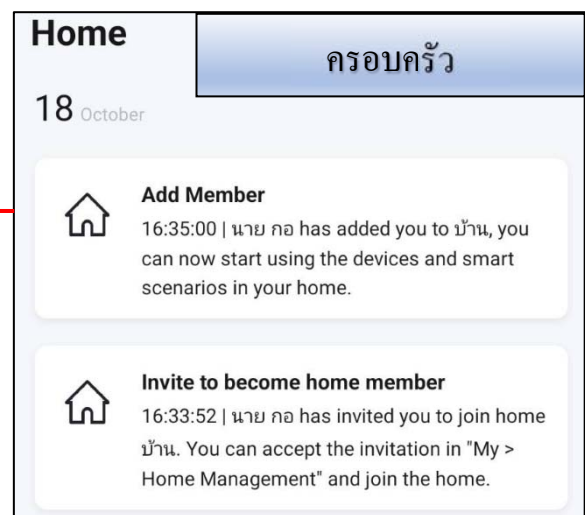
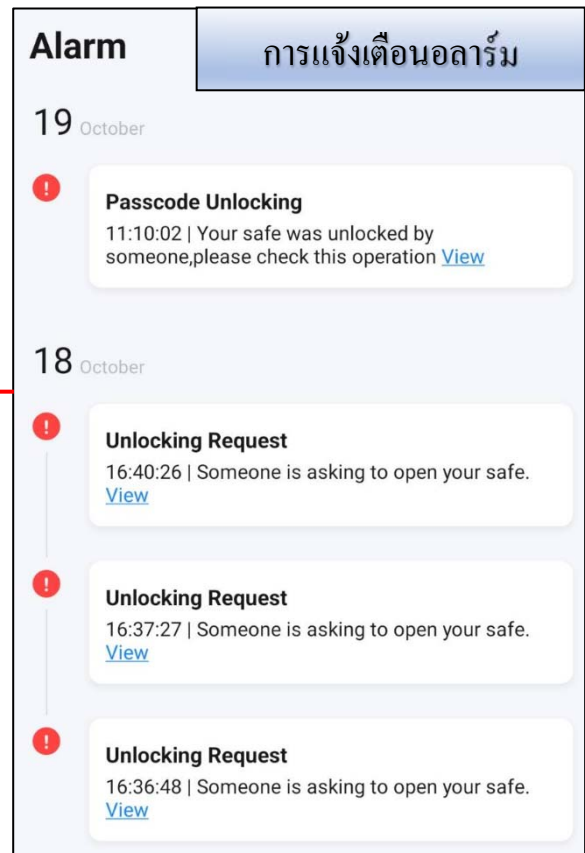

หมายเหตุ

หากมีการเปลี่ยนชื่อวายฟาย, เปลี่ยนโมเด็ม
ต้องทำการ โปรแกรมใหม่ทั้งหมด
แต่ถ้าเปลี่ยนมือถือก็สามารถ โหลดแอป
แล้วล็อกอินชื่อเดิมได้ตามปกติ



สรุปการใช้งาน

<p><u>เปิดใช้ครั้งแรก</u> - กดรหัสจากโรงงาน '168' และ 'E'</p> <p>- หรือ กดรหัสจากโรงงาน '88888888' และ 'E'</p> <p>- ใช้ลายนิ้วมือใดๆก็ได้สแกนเพื่อเปิดตู้เซฟ</p> <p>หมายเหตุ หากมีการเพิ่มลายนิ้วมือหรือรหัสผ่านส่วนตัว รหัสจากโรงงานจะล้างหายไปอัตโนมัติ</p>	
<p><u>เพิ่มนิ้วมือรหัสส่วนตัว</u></p> <p>- กดปุ่ม "SET 1 ▲" 1 ครั้ง ไฟสีเขียวติด</p> <p>- ทาบลายนิ้วมือที่ต้องการ 3 ครั้ง</p> <p>- กดรหัสส่วนตัว 3-8 หลัก และ 'E'</p> <p>- กดรหัสส่วนตัวอีกครั้ง และ 'E'</p> <p>*รองรับ 30 ลายนิ้วมือ 10 รหัส 3-8หลัก</p>	<p><u>โหมดการปลดล็อก</u></p> <p>- กดปุ่ม "SET 2 ▼" 1 ครั้ง เสียง "ดิง ดิง" 2 ครั้ง</p> <p>คือเปิดโหมดซีเคียวริตี้ ใช้ 2 อย่างในการเปิด</p> <p>ลายนิ้วมือ + รหัสส่วนตัว , รหัสส่วนตัว+ลายนิ้วมือ</p> <p>- กดปุ่ม "SET 2 ▼" 1 ครั้ง เสียง "ดิง ดิง ดิง" 3 ครั้ง</p> <p>คือเปิดโหมดทั่วไป จะใช้ลายนิ้วมือ หรือรหัสก็ได้</p> <p>*ลายนิ้วมือหรือรหัสส่วนตัวต้องใช้งานได้ก่อน</p>
<p><u>ลบเพิ่มนิ้วมือรหัสส่วนตัว</u></p> <p>- กดปุ่ม "SET 1 ▲" ค้างไว้ 5 วินาที</p> <p>มีเสียง "ดิง ดิง ดิง ดิง" 4 ครั้ง</p> <p>รหัสกลายเป็นค่าโรงงาน "168" "88888888"</p>	<p><u>เปิด/ปิด เสียงปุ่มกดรหัส</u></p> <p>- กดปุ่ม "E" ค้างไว้ 3 วินาที  x</p> <p>ไฟสีเขียวติด เป็นการปิดเสียงกดปุ่ม</p> <p>- กดปุ่ม "E" ค้างไว้ 3 วินาที </p> <p>ไฟสีเขียวติด เป็นการเปิดเสียงกดปุ่ม</p>
<p><u>แจ้งเตือนกดรหัสผิดพลาด</u></p> <p>- แสกนนิ้วผิด 5 ครั้งหรือกดรหัสผิด 3 ครั้ง</p> <p>- เสียงร้องเตือน 20วินาที</p> <p>- ตู้เซฟล็อคใช้งานไม่ได้ 180 วินาที</p>	<p><u>แจ้งเตือนแบตเตอรี่ต่ำ</u></p> <p>- แจ้งเตือน</p> <p>"ดิง ดิง ดิง ดิง" "ดิง ดิง ดิง ดิง" "ดิง ดิง ดิง ดิง"</p> <p>ต้องรีบเปลี่ยนแบตเตอรี่ทันที</p>

ข้อควรระวัง

- อย่าเก็บกัญญาเงินและกล่องแบตเตอรี่กัญญาเงินไว้ในตู้เซฟ
- ใช้แบตเตอรี่ 'อัลคาไลน์' ขนาด AA เท่านั้น เพื่อการทำงานอย่างมีประสิทธิภาพ
- อายุการใช้งานแบตเตอรี่ประมาณ 6-12 เดือนแล้วแต่ยี่ห้อ, วันผลิต, อุณหภูมิ, ความถี่การใช้งาน
- ควรเปลี่ยนแบตเตอรี่พร้อมกันทุกก้อนในคราวเดียวกัน ไม่ปะปนกับถ่านเก่า
- ไม่ควรนำแบตเตอรี่หลายชนิดหรือหลายยี่ห้อมาใช้ปะปนกัน อายุแต่ละยี่ห้อไม่เท่ากัน
- ตรวจสอบวิธีการใส่แบตเตอรี่และขั้วให้ถูกต้องเสมอ
- หลีกเลี่ยงการทำให้แบตเตอรี่เกิดการชอร์ตกัน
- ไม่แกะชิ้นส่วนแบตเตอรี่ออกมาเล่นและไม่ควรวางแบตเตอรี่ไว้ในที่ที่มีความร้อนสูง
- ปิดบานเซฟทุกครั้งหลังการใช้งาน อย่าเปิดค้างไว้โดยไม่จำเป็น
- นำแบตเตอรี่ออกจากตู้เซฟ ถ้าไม่ได้ใช้ตู้เซฟเป็นเวลานาน
- หากระบบเตือนโลว์แบตเตอรี่ แบตเตอรี่ต่ำควรซื้อหาแบตเตอรี่มาเปลี่ยนทันทีเท่าที่เป็นไปได้
- เซ็นเซอร์แสงนิ้วเป็นแบบเคมีคอนแทกเตอร์ จึงควรทำความสะอาดนิ้วมือก่อนการสแกนนิ้ว เพื่อไม่ให้เกิดออกไซด์ทำลายเซ็นเซอร์แสงนิ้ว
- ห้ามใช้แอลกอฮอล์เช็ด เพราะแอลกอฮอล์จะทำลายแผ่นฟิล์มที่ใช้ในการอ่านลายนิ้วมือ
- ใช้น้ำยาเช็ดกระจกที่มีส่วนผสมของแอมโมเนีย ฉีดบนผ้าเช็ดทำความสะอาดเบาๆ
- ใช้สก็อตเทปด้านที่มีกาว ตะขบบริเวณตำแหน่งที่วางนิ้วมือแล้วดึงออก ทำอย่างนี้หลายๆ ครั้ง
- ฝ้านุ่มๆ เช็ดทำความสะอาด แบบไม่มีขน (ไม่ควรใช้ผ้าขนหนูที่มีขนหูด)
- คำสั่ง Push Notification การแจ้งเตือน อาจไม่รองรับในมือถือบางรุ่น

